



CONTINUOUS FEEDING GRINDING MACHINE FGD-15 | FGD-20 | FGD-25 “FOMAC”

Mesin Penggilingan FOMAC memiliki fungsi untuk menghaluskan rempah-rempah menggiling biji-bijian, cabai kering, kunyit kering, lada, ketumbar, pala, dan bahan sejenisnya hingga menjadi bubuk. Mesin Penggilingan FOMAC ini menggunakan tenaga listrik dalam pengoperasiannya. Mesin penggilingan FOMAC ini memiliki kapasitas bervariasi yang mampu menghasilkan bubuk dengan jumlah yang banyak sesuai kapasitas dalam waktu yang singkat.

Mesin Penggilingan FOMAC memiliki kecepatan putaran mata pisau yang tinggi, hingga mesin ini sangat detail dan efisien dalam memproduksi bahan baku kering menjadi bubuk. Mesin Penggilingan FOMAC juga dilengkapi dengan saringan untuk menyaring bubuk halus dan memisahkan dengan yang kasar. Mesin Penggilingan FOMAC ini mudah dioperasikan dan dibersihkan.

CARA PEMAKAIAN

1. Lepaskan kedua kunci pengaman yang berada pada bagian kanan dan kiri
2. Angkat penutupnya dan tarik ke atas
3. Pasangkan filler ke dalam mesin
4. Tutup dan kunci kembali pengamannya pada bagian kiri dan kanan (Pastikan sudah kencang)
5. Tekan tombol power on ke atas untuk menghidupkan mesin
6. Tuang bahan ke dalam hopper untuk mulai proses penggilingan hingga menjadi bubuk siap pakai
7. Setelah selesai menggiling, matikan mesin
8. Bersihkan mesin setelah digunakan

SPESIFIKASI

Model	FGD-15	FGD-20	FGD-25
Voltase	220 V	220 V	220 V
Daya	1200 W	2200 W	2200 W
Berat	10.5 Kg	25 Kg	25 Kg
Kapasitas	15 Kg	10-30 Kg	10-30 Kg
Kehalusan	30-180 mesh	50-250 mesh	60-150 mesh
Kecepatan	2840 r/min	2840 r/min	2840 r/min
Dimensi	30 x 17 x 40 cm	26 x 37.5 x 59 cm	50 x 18 x 58 cm

STRUKTUR MESIN

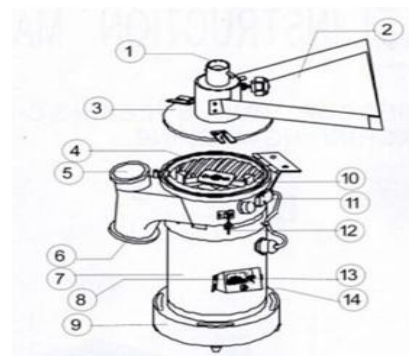

- | | | |
|-------------------|---------------------------------------|-------------------------------------|
| 1. Air Inlet | 7. Motor Listrik | 12.Lock Sekrup |
| 2. Feeding | 8.Electric AMP Meter | 13.Switch |
| 3. Cover | 9.Base | 14.Ini panas untuk Melindungi Mesin |
| 4. Crinding Tooth | 10.Pisau paduan logam | |
| 5. Air Outlet | 11.Ini kecil untuk memindahkan saklar | |
| 6. Outlet Bubuk | | |

PERHATIAN

1. Sebelum memulai mesin, pastikan tidak ada benda tajam di dalam ruang giling, dan kemudian colokan stopkontak listrik.
2. Tutup Penutup dan kunci sekrup penguncinya.
3. Tuang bahan ke dalam mesin. Jangan masukkan bahan terlalu cepat dan terlalu banyak.
4. Jika pisau dan motor tidak bisa berputar, harap matikan mesin segera untuk menghindari kerusakan motor, bersihkan bahan yang menghambat dan nyalakan kembali mesin.
5. Mesin ini hanya digunakan untuk menggiling bahan kering, dan tidak cocok untuk bahan basah dan berminyak.
6. Pengguna harus mengubah filter sesuai kebutuhan yang berbeda.

7. Mesin memiliki pelindung yang saat terlalu panas. Jika motor kelebihan beban, mesin akan berhenti secara otomatis. Setelah mesin sejuk, dorong pelindung panas dan nyalakan kembali mesin.

PERAWATAN MESIN

1. Jauhkan dari jangkauan anak-anak.
2. Harap bersihkan setelah selesai digunakan.
3. Jangan menggunakan cairan pembersih yang bersifat korosif untuk membersihkan mesin.
4. Jangan menyiram mesin dengan air